

## Хидравлична преса с ръчно задвижване SICMI PBM

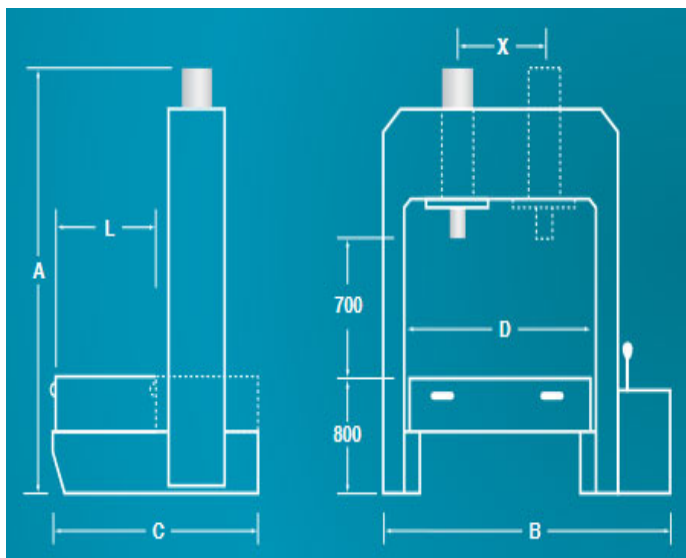

SICMI PBM е серия от професионални хидравлични преси, които се отличават с ръчно задвижване, ход на цилиндъра от 500 mm и притискателна сила от 40 до 150 тона в зависимост от модела.



Пресите са подходящи за всякакви

операции като монтаж, демонтаж и изправяне, като се управляват с две ръце чрез лост на хидравликата и бутон на ел. таблото. Предлага се като опция и полуавтоматично движение на пресата.

Modello MODEL MODELE MODELO	Tonn.	A	B	C	D	X	L	CORSA cilindro stroke course hub recorrido	VELOCITÀ AVVICINAMENTO mm/sec approaching speed vitesse approche anäherungs- geschwindigkeit velocidad aproximación	VELOCITÀ LAVORO mm/sec work speed vitesse travail arbeits- geschwindigkeit velocidad trabajo	KW	PESO kg weight poids gewicht peso
PBM 40	40	2350	1600	1000	900	● FISSO	600	500	29	4	1,5	790
PBM 70	70	2400	1700	1000	900	● FISSO	600	500	20	2	1,5	980
PBM 70 M	70	2400	1700	1000	900	▲ 550	600	500	20	2	1,5	1050
PBM 100	100	2450	1900	1200	1050	● FISSO	700	500	25	2	2,2	1300
PBM 100 M	100	2450	1900	1200	1050	▲ 650	700	500	25	2	2,2	1770
PBM 100 MC	100	2450	2400	1200	1550	▲ 1150	700	500	25	2	2,2	1960
PBM 150	150	2510	1800	1240	1050	● FISSO	700	500	22	3	4	2100
PBM 150 M	150	2510	1800	1240	1050	▲ 500	700	500	22	3	4	2200
PBM 150 MC	150	2550	2200	1260	1550	▲ 1000	700	500	22	3	4	2600

● fissa / fixed / fixe / fest / fijo ▲ mobile manuale / movable manual / mobile manuel / beweglich manuell / movil manual

La Sicmi si riserva il diritto di apportare modifiche eventuali senza impegno di aggiornare il presente prospetto.

### Технически характеристики

Тип	Хидравличен
Сила на натиск	40-150 t
Произход	Италия
Гаранционен срок	12 месеца
Тегло, kg	2600



[https://dikarconsult.com/index.php?route=extension/module/pdf&product\\_id=33393](https://dikarconsult.com/index.php?route=extension/module/pdf&product_id=33393)